

Bourgogne, Yonne
Venoy
rue de l' Église

Le mobilier de l'église Saint-Louis et Saint-Maurice

Références du dossier

Numéro de dossier : IM89002414
Date de l'enquête initiale : 2024
Date(s) de rédaction : 2024
Cadre de l'étude : opération ponctuelle

Désignation

Parties constituantes non étudiées : fonts baptismaux, confessionnal, statue, dalle funéraire, verrière, banc de fidèles, clôture d'autel, autel

Localisation

Aire d'étude et canton :
Aire d'étude : Bourgogne-Franche-Comté, *Canton* :
Précisions :

Historique

L'inventaire des biens de la fabrique réalisé le 12 mars 1906 n'apporte pas de précisions sur la datation du mobilier en place à cette époque.

Le mobilier de l'église de Venoy compte aujourd'hui 24 protections au titre des Monuments historiques. On distingue notamment plusieurs statues et statuettes polychromes en pierre, datant des 16^e et 17^e siècles, qui ont été en partie restaurées, ainsi que quatre grands tableaux et une grille de clôture du chœur du 18^e siècle. La chaire à prêcher et les bancs datent du 19^e siècle. Trois pièces d'orfèvrerie des 17^e et 19^e siècles sont également protégées au titre des Monuments historiques. Le chœur et les chapelles sont pavées de dalles funéraires, datant majoritairement du 18^e siècle. Sept baies sont fermées par des vitraux contemporains réalisés par des amateurs bénévoles (2008-2009).

Références documentaires

Documents d'archive

- **Archives départementales de l'Yonne : 2 Q 527. Bureaux d'Aillant, d'Ancy-le-Franc, d'Auxerre, d'Avallon. 1905-1911.**
Archives départementales de l'Yonne : 2 Q 527. *Bureaux d'Aillant, d'Ancy-le-Franc, d'Auxerre, d'Avallon.* 1905-1911.
Archives départementales de l'Yonne, Auxerre : 2 Q 527

Liens web

- Les vitraux de l'église de Venoy : <https://www.mairie-venoy.fr/index.php?categorie=0-659>

Annexe 1

Liste des objets mobiliers recensés

MOBILIER

- **Confessionnal**, nef (1ère travée), 19e siècle (?), chêne, la = 3 pans de 75 cm chacun, h = 200 cm.
- **Fonts baptismaux**, nef (1ère travée), pierre calcaire, cuve de plan octogonal et cavité circulaire, pied octogonal, couvercle plat en chêne, h = 94 cm.
- **Chaire à prêcher**, nef (2e travée), début 19e siècle, bois peint [IM89002415].
- **Ensemble de petits, moyens et grands bancs de fidèles**, nef et chœur, 19e siècle, chêne, L = 225 cm (38 bancs), L = 254 cm = (7 bancs), L = 145 (3 bancs) et L = 455 cm (2 bancs situés au fond de chaque chapelle).
- **Maître-autel, tabernacle**, chœur, 17e siècle, 19e siècle, bois peint doré [IM89002416].
- **Grille de clôture du chœur**, nef, 18e siècle, fer forgé [IM89002430].
- **Clôture d'autel**, chœur, fer forgé, h = 80 cm (la partie centrale est déplacée derrière le maître-autel pour accueillir l'autel actuel).
- **Autel**, chœur, 20e siècle, bois, h = 98 cm, L = 140 cm, la = 65 cm.
- **Meuble de sacristie**, sacristie, chêne, L = 180 cm, la = 83 cm.

PEINTURE

- **Chemin de croix**, nef et chœur, 19e siècle, 11 stations en place (3 en mauvais état déposées derrière l'autel). Une plaque commémorative fixée au pilier nord du chœur indique « LE 14 février 1868, le chemin de croix donné par M^R LEPERE, ancien avocat à Auxerre a été érigé dans cette église par M L.T. Bourand, curé de Venoy, délégué ».
- **Plaque de fondation de messes**, sacristie, 17e siècle, peinture sur bois [IM89002428].
- **Tableau : La Descente de Croix**, chœur, 18e siècle, huile sur toile [IM89002417].
- **Tableau : L'Annonciation**, chapelle sud, 18e siècle, huile sur toile [IM89002418].
- **Tableau : Saint-Michel terrassant le dragon**, chœur, 18e siècle, huile sur toile [IM89002419].
- **Tableau : Présentation de Jésus au Temple**, chapelle nord, 18e siècle, huile sur toile [IM89002420].

SCULPTURE

7 statues, datées du 16e siècle et faisant partie d'un dépôt lapidaire conservé dans le clocher ont fait l'objet d'un classement au titre des Monuments historiques en 1989.

Elles sont maintenant présentées dans l'église.

- **Sainte Barbe**, transept nord, 16e siècle, pierre polychrome [IM89002422].
- **Sainte Marguerite**, chœur, 16e siècle, pierre polychrome [IM89002426].
- **Saint Eloi**, transept sud, 16e siècle, pierre polychrome [IM89002427].
- **Sainte Savine de Troyes**, transept sud, 16e siècle, pierre polychrome [IM89002137].
- **Vierge à l'Enfant**, transept sud, 16e siècle, pierre polychrome [IM89002435].
- **L'Education de la Vierge** (groupe sculpté), transept sud, 16e siècle, pierre polychrome [IM89002433].
- **Saint Nicolas** (groupe sculpté), transept sud, 16e siècle, pierre polychrome [IM89002434].

6 autres statues, également protégées au titre des Monuments historiques, datent du 17e siècle. Elles ont été restaurées en 1988 par Emmanuel Delaval.

De la même époque datent également les deux statues nichées dans la façade occidentale.

- **Ensemble de deux statues : saint Maurice et saint Louis**, chœur, 17e siècle, pierre, h = 127 cm [IM89002429].
- **Sainte Brigitte**, chapelle nord, première travée, pilier sud-est, 17e siècle, pierre [IM89002421].
- **Saint Antoine**, transept nord, 17e siècle, pierre [IM89002423].
- **Saint Sébastien**, transept nord/chœur, 17e siècle, pierre polychrome [IM89002432].
- **Saint Fiacre**, chœur, 17e siècle, pierre polychrome [IM89002424].
- **Saint Benoît et saint Jean-Baptiste**, façade occidentale, 17e siècle, pierre [IM89002436].

Deux statues du 19e siècle complètent l'inventaire.

- **Vierge à l'Enfant**, chapelle sud, 19e siècle, plâtre, h = 130 cm.
- **Saint Antoine de Padoue**, chapelle nord, 19e siècle, plâtre, provient des ateliers de « la Statue religieuse/Paris/carton romain » (inscription sur le socle), h = 117 cm.

DALLES FUNERAIRES (10)

En pierre calcaire, ces 10 dalles funéraires sont réparties dans le chœur et les chapelles. Elles ont toutes une épitaphe gravée, plus ou moins lisible, mais une seule présente un décor. Elles datent en grande partie de la première moitié du 18e siècle et possèdent majoritairement un encadrement rectangulaire à angles échancrés concaves.

- Chapelle sud, à droite du retable, près de la piscine liturgique : couple gravé au centre, symboles des évangélistes aux coins (il ne subsiste plus que saint Marc, en bas à gauche de la dalle) et épitaphe formant encadrement (illisible) dim. : 90 x 220 cm.

- Chapelle sud, face au retable : ICI REPOSENT ANNE BESSON EPOUSE D'EDME DEMAUX P^R FISCAL DE LA BROSSE DECEDEE LE 13 FEVRIER 1743 LEDIT EDME DEMAUX DECEDE LE XI FEVRIER 1739 MARGUERITE DEMAUX DECEDEE LE 12 OCTOBRE 1762 LOUIS DEMAUX DECEDE LE 19 OCTOBRE 1762 / REQUIE S CANT IN PACE, dim. : 97 x 195 cm.

- Chapelle sud, face au retable, dans le prolongement de la précédente : CY GISENT ANNE HERGOT FEMME DE ME LOUIS MASSE QUI DECEDA LE 3 AVRIL 1724 JEANNE LEGAGE FME DU^D MASSE DECEDEE LE 12

JUIN 1732 ELLE A FONDE LES SALUTS DE LA CONC. ET DE [...] DE LA ST VIERGE ET 2 MESSES, dim. : 98 x 198 cm.

- Chapelle sud, près de l'entrée : CY GIT HONETE HOME JEAN LOUIS LOMPRES MORT LE 16 JUIL 1756 (?), dim. : 50 x 102 cm.

- Transept sud, illisible, dim. : 82 x 157 cm.

- Pilier sud, à la jonction avec la chapelle : CY GIST M. HENRI GRAVEREAU DECEDE LE 24 AVRIL 1731 IL A FONDE LE SALUT DE L'ASCENSION ET UNE MESSE LE 13 JUILLET TOMBE POSEE AUX FRAIS DE CLAUDE GRAVEREAU SON FILS, dim. : 97 x 195 cm.

- Chœur, chapelle sud : CY GIST GERMAIN HUBERT MARCHAND DE VENOI QUI DECEDE LE 16 JUILLET 1751 (?) AGE DE 44 ANS IL A FONDE DEUX MESSES BASSE ET UN SALUT TOUS LES PREMIERS DIMANCHES DE CHAQUE MOIS ET A DONNE A CETTE EGLISE DIX ARPANTS DE TERRE, dim. : 97 x 195 cm.

- Chœur, face au sanctuaire : ICI REPOSE LE CORPS DU R.P. PIERRE EDME LEBEUF PRETRE VICAIRE DES CORDELIERS D'AUCERRE QUI DECEDE LE 1^R OCTOBRE 1730 AGE DE 34 ANS PRIEZ DIEU POUR LUI, dim. : 98 x 195 cm.

- Chapelle nord : CY GISENT [...] ET JEAN B MERGOT [MERCOT ?] LEURS FILS CHERI QUE DIEU A LUI APPELE DE... DE PEUR QUE...SON AME DE PERIR (partiellement effacé), dim. 80 x 186 cm.

- Chœur : inscription très effacée, dim. 90 x 80 cm.

ORFEVREURIE

- **Ostensoir**, sanctuaire, 1867, argent doré [IM89002437].

- **Calice**, sacristie, 17^e siècle, argent [IM89002438].

- **Calice**, sacristie, 19^e siècle (?), métal argenté, dim. : h = 25 cm, diamètre du pied : 13 cm.

- **Patène**, sacristie, métal, triangulaire aux angles arrondis, avec 3 pieds en forme de boule.

- **Chandeliers d'autel**, sacristie et chœur, métal doré.

VITRAUX

Verrières (7) : ensemble de 7 verrières installées dans la nef et le chœur, 1^{er} quart 21^e siècle, sur le thème du cheminement de l'homme : la colère ; le doute ; la générosité ; le courage ; la joie-le bonheur intérieur ; l'amour et la sérénité

Verrière (1) : chapelle sud, 19^e siècle, 3 Vierges à l'Enfant ; inscription : « Notre-Dame des Victoires Refuge des Pêcheurs P.P.N » ; « Notre-Dame des Champs P.P.N » et « Notre-Dame des Vignes P.P.N. »

Illustrations

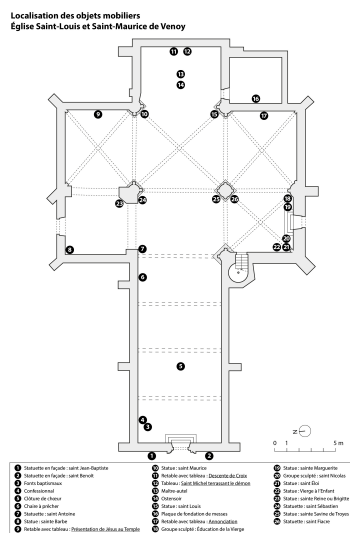

Localisation des objets mobiliers dans l'église.
Dess. Aline Thomas
IVR26_20248900309NUDA



Statue : saint Antoine de Padoue.
Phot. Thierry Kuntz
IVR26_20248900279NUC4A



Statue représentant la Vierge à l'Enfant.
Phot. Thierry Kuntz
IVR26_20248900286NUC4A



Détail de la statue de
la Vierge à l'Enfant.
Phot. Thierry Kuntz
IVR26_20248900287NUC4A

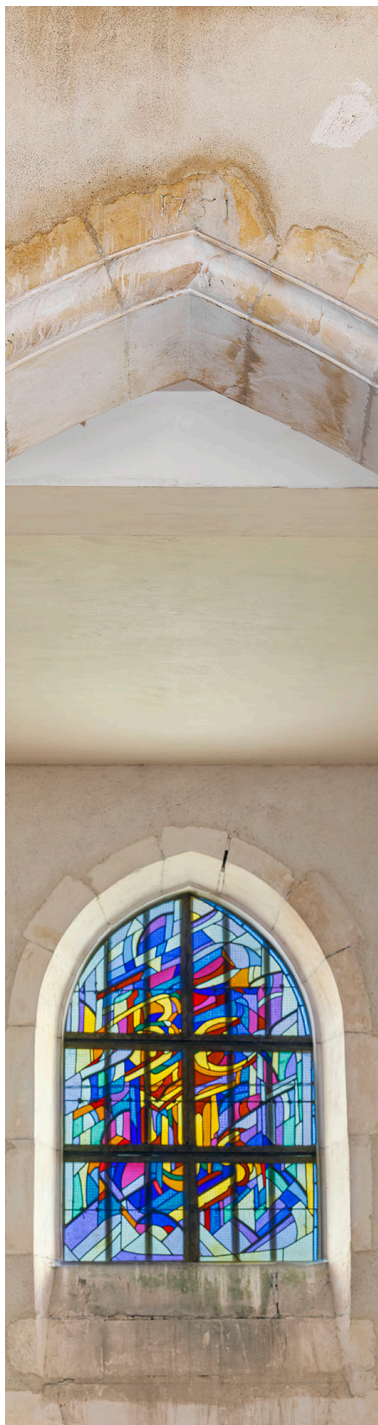

Verrière du transept sud
représentant "la joie et le bonheur
intérieur". On peut lire le mot
"Beatus" pour bienheureux.
Phot. Thierry Kuntz
IVR26_20248900292NUC4A

Dossiers liés

Édifice : église paroissiale Saint-Louis et Saint-Maurice (IA89002137) Bourgogne, Yonne, Venoy, rue de l' Église

Objet(s) contenu(s) dans l'édifice :

calice (IM89002438) Bourgogne, Yonne, Venoy, rue de l' Église

chaire à prêcher (IM89002415) Bourgogne, Yonne, Venoy, , rue de l' Église

cloche (IM89002425) Bourgogne, Yonne, Venoy, rue de l' Église

clôture de chœur (IM89002430) Bourgogne, Yonne, Venoy, rue de l' Église

ensemble de deux statues : saint Maurice ; saint Louis (IM89002429) Bourgogne, Yonne, Venoy, rue de l' Église
ensemble de deux statuettes : saint Benoit ; saint Jean-Baptiste (IM89002436) Bourgogne, Yonne, Venoy, rue de l' Église

groupe sculpté : Éducation de la Vierge (IM89002433) Bourgogne, Yonne, Venoy, rue de l' Église

groupe sculpté : saint Nicolas (IM89002434) Bourgogne, Yonne, Venoy, rue de l' Église

ostensoir-soleil (IM89002437) Bourgogne, Yonne, Venoy, rue de l' Église

plaque commémorative de fondation de messes (IM89002428) Bourgogne, Yonne, Venoy, rue de l' Église

retable ; tableau : Annonciation (IM89002418) Bourgogne, Yonne, Venoy, rue de l' Église

retable ; tableau : Présentation de Jésus au Temple (IM89002420) Bourgogne, Yonne, Venoy, rue de l' Église

statue : sainte Barbe (IM89002422) Bourgogne, Yonne, Venoy, rue de l' Église

statue : sainte Brigitte ou sainte Reine (IM89002421) Bourgogne, Yonne, Venoy, rue de l' Église

statue : saint Eloi (IM89002427) Bourgogne, Yonne, Venoy, rue de l' Église

statue : sainte Marguerite (IM89002426) Bourgogne, Yonne, Venoy, rue de l' Église

statue : sainte Savine de Troyes (IM89002431) Bourgogne, Yonne, Venoy, rue de l' Église

statue : Vierge à l'Enfant (IM89002435) Bourgogne, Yonne, Venoy, rue de l' Église

statuette : saint Antoine (IM89002423) Bourgogne, Yonne, Venoy, rue de l' Église

statuette : saint Fiacre (IM89002424) Bourgogne, Yonne, Venoy, rue de l' Église

statuette : saint Sébastien (IM89002432) Bourgogne, Yonne, Venoy, rue de l' Église

tableau : Descente de Croix (IM89002417) Bourgogne, Yonne, Venoy, rue de l' Église

tableau : Saint Michel terrassant le démon (IM89002419) Bourgogne, Yonne, Venoy, rue de l' Église

Auteur(s) du dossier : Aurélie Lallement

Copyright(s) : (c) Région Bourgogne-Franche-Comté, Inventaire du patrimoine

Localisation des objets mobiliers
Église Saint-Louis et Saint-Maurice de Venoy

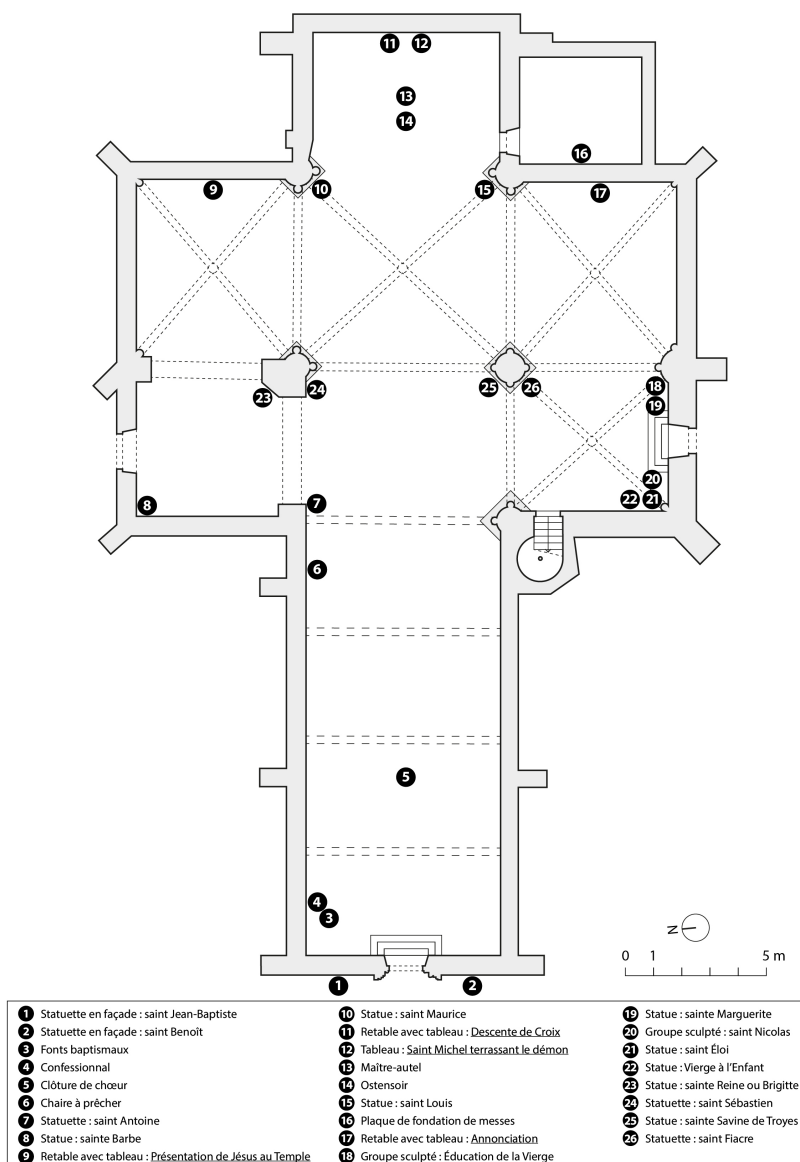

Localisation des objets mobiliers dans l'église.

IVR26_20248900309NUDA

Auteur de l'illustration : Aline Thomas

Date de prise de vue : 2024

(c) Région Bourgogne-Franche-Comté, Inventaire du patrimoine
 reproduction soumise à autorisation du titulaire des droits d'exploitation



Statue : saint Antoine de Padoue.

IVR26_20248900279NUC4A

Auteur de l'illustration : Thierry Kuntz

Date de prise de vue : 2024

(c) Région Bourgogne-Franche-Comté, Inventaire du patrimoine
reproduction soumise à autorisation du titulaire des droits d'exploitation



Statue représentant la Vierge à l'Enfant.

IVR26_20248900286NUC4A

Auteur de l'illustration : Thierry Kuntz

Date de prise de vue : 2024

(c) Région Bourgogne-Franche-Comté, Inventaire du patrimoine
reproduction soumise à autorisation du titulaire des droits d'exploitation



Détail de la statue de la Vierge à l'Enfant.

IVR26_20248900287NUC4A

Auteur de l'illustration : Thierry Kuntz

Date de prise de vue : 2024

(c) Région Bourgogne-Franche-Comté, Inventaire du patrimoine
reproduction soumise à autorisation du titulaire des droits d'exploitation

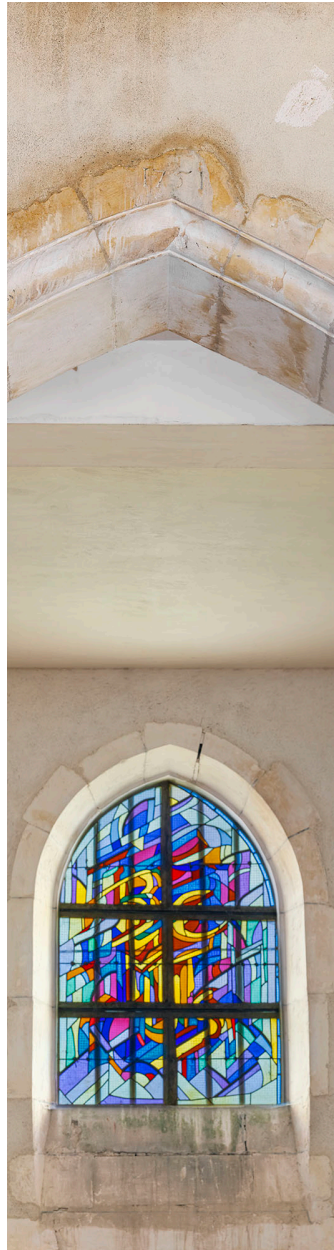

Verrière du transept sud représentant "la joie et le bonheur intérieur". On peut lire le mot "Beatus" pour bienheureux.

IVR26_20248900292NUC4A

Auteur de l'illustration : Thierry Kuntz

Date de prise de vue : 2024

(c) Région Bourgogne-Franche-Comté, Inventaire du patrimoine
reproduction soumise à autorisation du titulaire des droits d'exploitation