

Bourgogne, Côte-d'Or
Beaune
boulevard Perpeuil, rempart Madeleine

Grosse Tour

Références du dossier

Numéro de dossier : IA21005899

Date de l'enquête initiale : 2023

Date(s) de rédaction : 2024

Cadre de l'étude : enquête thématique régionale fortifications royales et nationales en Bourgogne-Franche-Comté

Degré d'étude : étudié

Référence du dossier Monument Historique : PA00112110

Désignation

Dénomination : tour

Appellation : tour Marie de Bourgogne, tour Calvet, tour des Villes, Grosse Tour

Parties constituantes non étudiées : chai, entrepôt commercial, bureau

Compléments de localisation

Milieu d'implantation : en ville

Références cadastrales : 2023, AC, 366 ; 1826, O, 590, 591

Historique

Pour faire face aux progrès constants de l'artillerie et au conflit armé opposant le royaume de France à l'Empire, causé par la séparation de la Bourgogne en deux entités, il est indispensable de moderniser les remparts de la cité. La construction de cette tour répond à une commande royale. Elle aurait duré quatre ans selon Brice Collet : 1513 à 1517. Située au sud-est de l'enceinte, elle contrôlait les remparts Madeleine et Saint-Jacques. En 1768, d'importants travaux estimés à 582 livres sont effectués sur la tour. Après sa vente comme bien national le 5 juillet 1796, plusieurs propriétaires se succèdent jusqu'à son acquisition par Jean Calvet en 1890, qui fonde une maison de négoce. Il utilise la tour pour ses caves et fait construire par l'architecte beauinois Maxime Deschamps, le long du boulevard, un hall, des bureaux, caves, chais et entrepôts. Calvet fait installer un escalier permettant depuis le hall d'accéder au niveau inférieur de la tour qui abrite un linteau gravé portant les armoiries de la famille ornées de feuilles de vignes. En septembre 1944, la tour abrite près de 2 000 personnes lors des combats de libération de la ville. Après guerre, elle est utilisée comme lieu de dégustation. La Ville devient propriétaire du site en 1996 et y installe notamment un musée des beaux-arts. La tour conserve sa fonction de salle de réception.

Période(s) principale(s) : 1er quart 16e siècle ()

Période(s) secondaire(s) : 20e siècle ()

Auteur(s) de l'oeuvre : Maxime Deschamps (architecte, attribution par travaux historiques), maître d'oeuvre inconnu

Description

La tour, en fer à cheval, est maçonnée en pierre de taille calcaire. Elle s'appuie sur le rempart, et englobe une tour médiévale dite des Billes. L'épaisseur de ses murs et le bossage administré sont conçus pour répondre à des tirs puissants. Elle s'organise aujourd'hui sur deux niveaux : un étage de soubassement (contenant l'unique canonnière), un rez-de-chaussée (voûte en berceau) qui sert actuellement de salle de réception, le tout couronné d'une terrasse (ou terre-plein extérieur). L'édifice est accessible depuis une ouverture dans le flanc de la tour au rez-de-chaussée. L'escalier en vis de la tour des Billes permet de communiquer avec la terrasse, de même qu'un escalier extérieur depuis la rue. L'étage de soubassement est desservi par un escalier contemporain des travaux faits par Jean Calvet (depuis le hall).

Éléments descriptifs

Matériau(x) du gros-oeuvre, mise en oeuvre et revêtement : calcaire, pierre de taille, bossage

Étage(s) ou vaisseau(x) : étage de soubassement, en rez-de-chaussée

Couvrements : voûte en berceau

Type(s) de couverture : terrasse

Escaliers : escalier demi-hors-oeuvre : escalier en vis, en maçonnerie ; escalier de distribution extérieur ; escalier intérieur

Décor

Techniques : sculpture

Représentations : blason

Précision sur les représentations :

La tour est ornée, coté boulevard, du blason du gouverneur de Bourgogne, La Trémouille : écartelé : 1 et 4, d'or, au chevron de gueules, accompagné de trois aigles d'azur, becquées et membrées de gueules (La Trémoille); 2 d'or semé de fleurs de lys d'azur au franc canton de gueules (Thouars), et 3, d'or losangé de gueules (Craon), sur le tout de gueules au deux léopards d'or.

Statut, intérêt et protection

Protections : inscrit MH, 1937/09/10

Rempart de la Madeleine comprenant la muraille, la grosse tour avec sa tourelle circulaire et le fossé en avant : inscription par arrêté du 10 septembre 1937.

Statut de la propriété : propriété de la commune

Références documentaires

Documents d'archive

- **Archives municipales, Beaune : carton 30, cote 87. Lettres patentes du roi Louis XII données à Paris par lesquelles sur la requête des habitants, et considérant la nécessité de munir de murailles et fortifications une place considérée comme clé du royaume, il leur accorde la permission de lever 10 ans, un octroi d'un denier sur chaque salignon de sel vendu à Beaune (22 avril 1514).**

Archives municipales, Beaune : carton 30, cote 87. *Lettres patentes du Roi Louis XII données à Paris par lesquelles sur la requête des habitants, et considérant la nécessité de munir de murailles et fortifications une place considérée comme clé du royaume, il leur accorde la permission de lever 10 ans, un octroi d'un denier sur chaque salignon de sel vendu à Beaune.* 22 avril 1514.

Archives municipales, Beaune : carton 30, cote 87

Documents figurés

- **Plan et vue de l'enceinte des murailles et fortifications de la ville de Beaune (17e siècle).**
Plan et vue de l'enceinte des murailles et fortifications de la ville de Beaune. Dessin, s.n. S.d [17e siècle].
Rouleau de papier de 6 mètres de long sur 46 centimètres de hauteur.
Archives municipales, Beaune : carton 31, cote 64
- **Plan en feuilles de la ville de Beaune (atlas). 1783.**
Plan en feuilles de la ville de Beaune. Atlas dessiné, par Denis Quinard II. 1783.
Archives municipales, Beaune : carton 88, cote 37
- **Plan de l'enceinte de Beaune levé en 1785 par François Pourcher, détail : la tour Portelle, ou "grosse tour", ou tour Calvet.**
Plan de l'enceinte de Beaune levé en 1785 par François Pourcher [détail : la tour Portelle, ou "grosse tour", ou tour Calvet]. Dessin (plume, lavis), par François Pourcher. 1785.
Archives municipales, Beaune : carton 31, cote 100

- **Plan topographique de la partie du fossé de la ville joignant et environnant le bastion anciennement appelé la grosse tour [...] levé le 4 thermidor an IV par Balay, géomètre (22 juillet 1796).**

Plan topographique de la partie du fossé de la ville joignant et environnant le bastion anciennement appelé la grosse tour [...]. Dessin, par Balay. le 4 thermidor an IV (22 juillet 1796).
Archives départementales de la Côte-d'Or, Dijon : Q 411, dossier 346

Bibliographie

- **Delissey, J. Le vieux Beaune. 1941.**
Delissey, J. *Le vieux Beaune*. Beaune, 1941 (réimpr. 1981).
P. 17-18.
- **Collet, Brice ; Faucherre, Nicolas. Les remparts de Beaune au temps des Valois. 1998.**
Collet, Brice ; Faucherre, Nicolas. *Les remparts de Beaune au temps des Valois*. Beaune : Association des Amis des Remparts, 1998.

Illustrations



Plan-masse et de situation. Extrait du plan cadastral, 2024, 1/500.

Dess. Aline Thomas

IVR26_20242100048NUDA

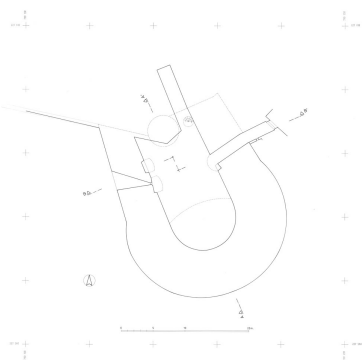

Boulevard dit Grosse Tour.
Plan niveau inférieur.

Dess. Alain Morelière

IVR26_20122100072A1YY

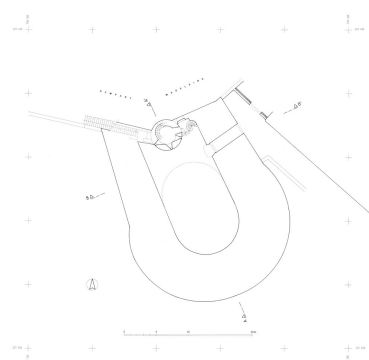

Boulevard dit Grosse Tour.
Plan niveau supérieur.

Dess. Alain Morelière

IVR26_20122100073A1YY

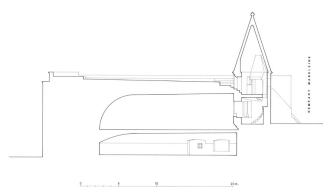

Boulevard dit Grosse
Tour. Coupe A-A'.

Dess. Alain Morelière

IVR26_20122100981A2YY

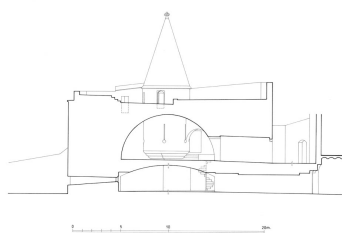

Boulevard dit Grosse
Tour. Coupe B-B'.

Dess. Alain Morelière

IVR26_20122100982A2YY

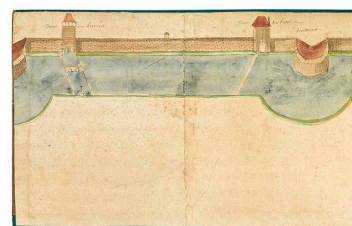

Plan et vue de l'enceinte des
murailles et fortifications de la
ville de Beaune (17e siècle).

Phot. Thierry Kuntz,

Autr. auteur inconnu

IVR26_20242100149NUC4A

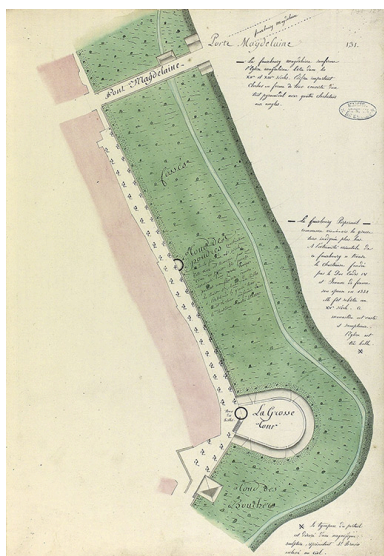

Plan en feuilles de la ville de Beaune. 1783 : la "Grosse Tour".
 Autr. Denis Quinard
 IVR26_20232100095NUC4A

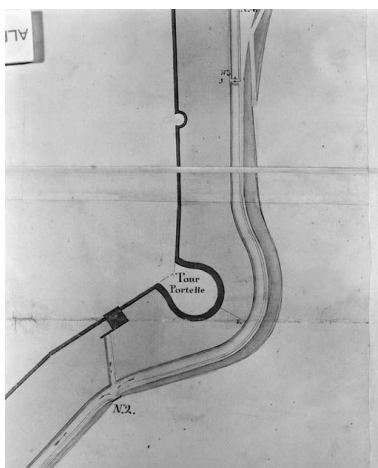

Plan de l'enceinte de Beaune levé en 1785 par François Pourcher, détail : la tour Portelle, ou "grosse tour", ou tour Calvet.
 Phot. Jean-Luc Duthu,
 Autr. François Pourcher
 IVR26_19882102819X

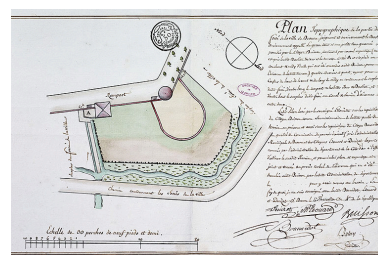

"Plan topographique de la partie du fossé de la ville joignant et environant le bastion anciennement appelé la grosse tour [...]" levé le 4 thermidor an IV par Balay, géomètre.
 Phot. Michel Thierry, Autr. Balay
 IVR26_19932103165XA



Grosse Tour, appelée aussi bastion Calvet, depuis le rempart Madeleine (1993).
 Phot. Jean-Luc Duthu
 IVR26_19932102342X



Grosse Tour, appelée aussi bastion Calvet, depuis le fossé (1993).
 Phot. Jean-Luc Duthu
 IVR26_19932102335X



Grosse Tour, appelée aussi bastion Calvet, depuis le fossé, détail : pierre sculptée d'une roue, emblème du gouverneur de La Trémouille, en poste lors de l'édification de la tour (1993).
 Phot. Jean-Luc Duthu
 IVR26_19932102337X

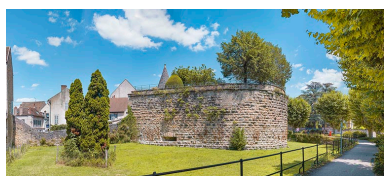

Vue générale depuis le boulevard Perpreuil.
 Phot. Thierry Kuntz
 IVR26_20232100483NUC4A



La tour depuis le fossé.
 Phot. Thierry Kuntz
 IVR26_20232100470NUC4A



La tour, vue depuis celle des Bouchers.
 Phot. Thierry Kuntz

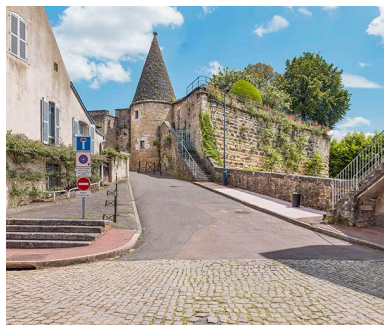

Gorge de la tour.
Phot. Thierry Kuntz
IVR26_20242100284NUC4A



Emblème du gouverneur
de La Trémouille.
Phot. Thierry Kuntz
IVR26_20232100478NUC4A



Terrasse de la Grosse Tour et
toit conique de la tour des Billes.
Phot. Thierry Kuntz
IVR26_20232100302NUC4A



Le rempart Madeleine et la
porte d'entrée de la Grosse Tour.
Phot. Thierry Kuntz
IVR26_20232100304NUC4A



Détail de la maçonnerie
et porte d'entrée.
Phot. Thierry Kuntz
IVR26_20232100305NUC4A

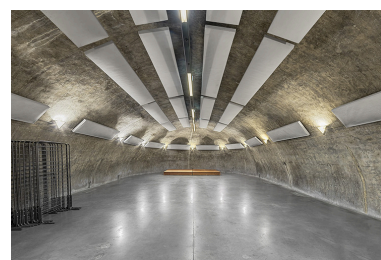

La cave voûtée, actuelle
salle de réception.
Phot. Thierry Kuntz
IVR26_20232100306NUC4A



La cave et la tour des Billes
englobée dans la Grosse Tour.
Phot. Thierry Kuntz
IVR26_20232100307NUC4A

Dossiers liés

Est partie constituante de : fortifications d'agglomération (IA21000124) Bourgogne, Côte-d'Or, Beaune
Oeuvre(s) partie(s) constituante(s) étudiée(s) : tour des Billes (IA21005902) Bourgogne, Côte-d'Or, Beaune, rempart Madeleine

Dossiers de synthèse :

fortifications royales et nationales en Bourgogne-Franche-Comté (aire d'étude) (IA00141464)

Oeuvre(s) contenue(s) :

Auteur(s) du dossier : Guillaume Gézolme

Copyright(s) : (c) Région Bourgogne-Franche-Comté, Inventaire du patrimoine



Plan-masse et de situation. Extrait du plan cadastral, 2024, 1/500.

IVR26_20242100048NUDA

Auteur de l'illustration : Aline Thomas

Date de prise de vue : 2024

(c) Région Bourgogne-Franche-Comté, Inventaire du patrimoine
reproduction soumise à autorisation du titulaire des droits d'exploitation

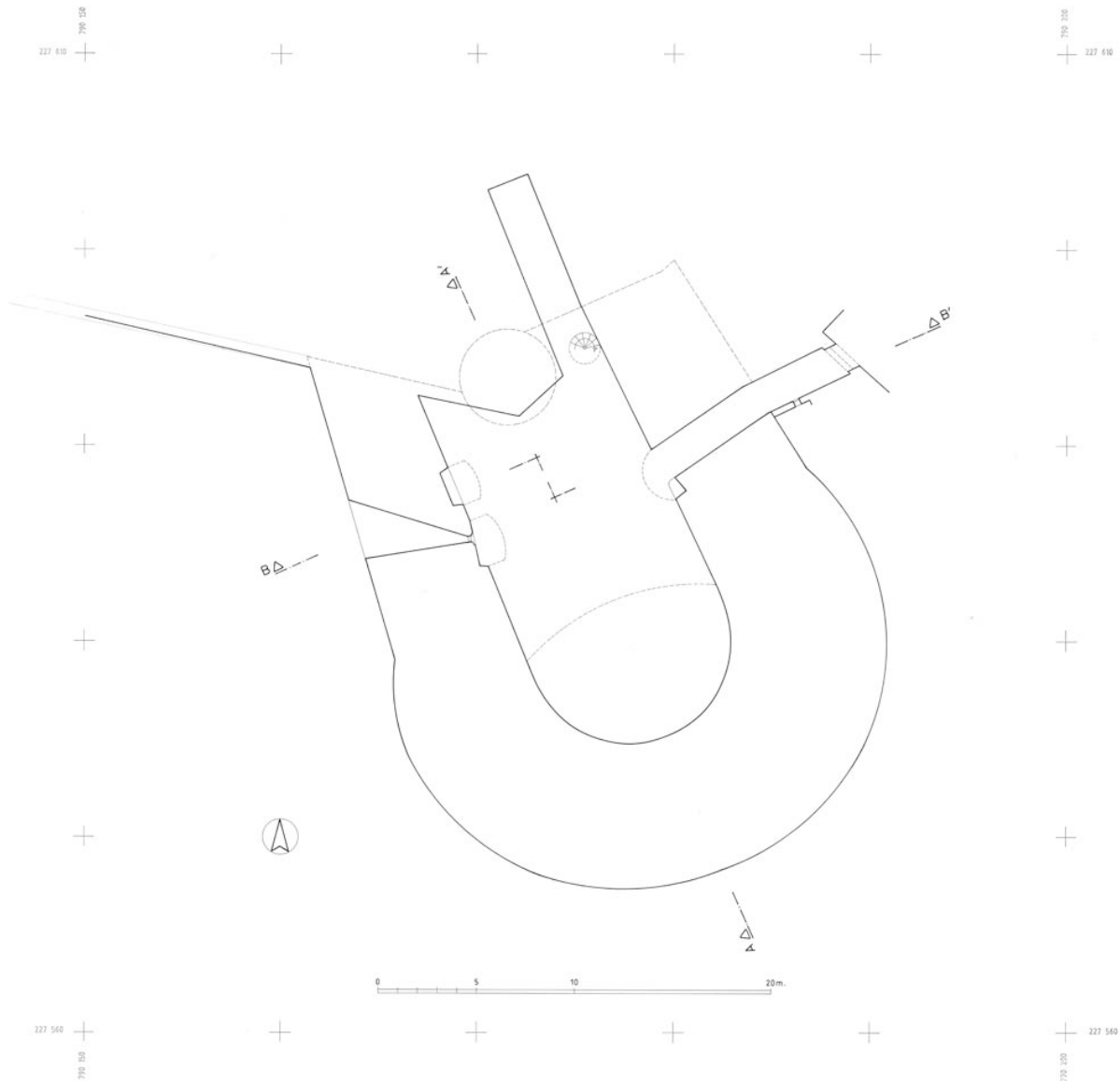

Boulevard dit Grosse Tour. Plan niveau inférieur.

IVR26_20122100072A1YY

Auteur de l'illustration : Alain Morelière

Date de prise de vue : 1993

Technique de relevé : relevé au théodolite ; Échelle : 1/100

(c) Région Bourgogne-Franche-Comté, Inventaire du patrimoine
reproduction soumise à autorisation du titulaire des droits d'exploitation

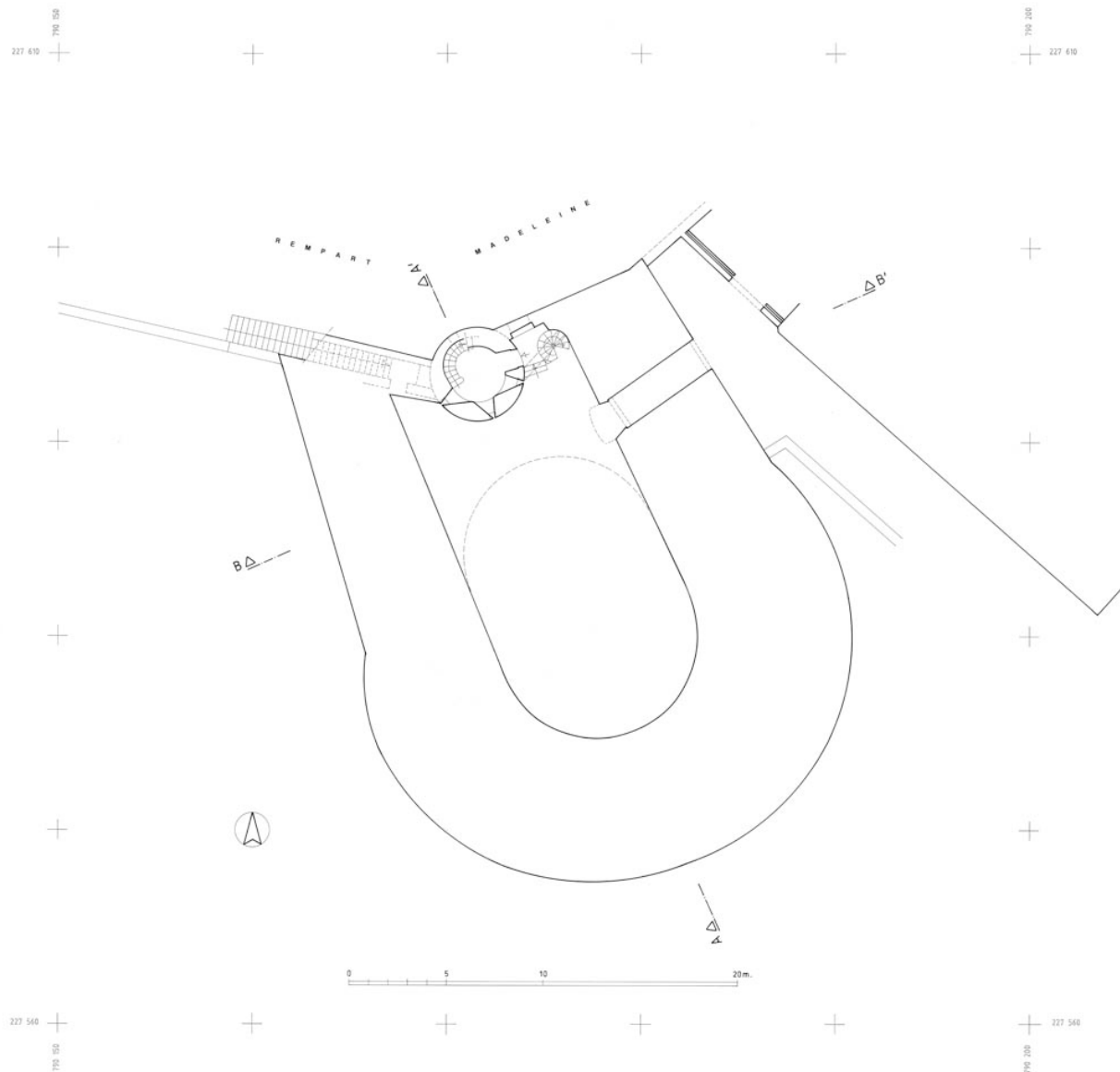

Boulevard dit Grosse Tour. Plan niveau supérieur.

IVR26_20122100073A1YY

Auteur de l'illustration : Alain Morelière

Date de prise de vue : 1993

Technique de relevé : relevé au théodolite ; Échelle : 1/100

(c) Région Bourgogne-Franche-Comté, Inventaire du patrimoine
reproduction soumise à autorisation du titulaire des droits d'exploitation

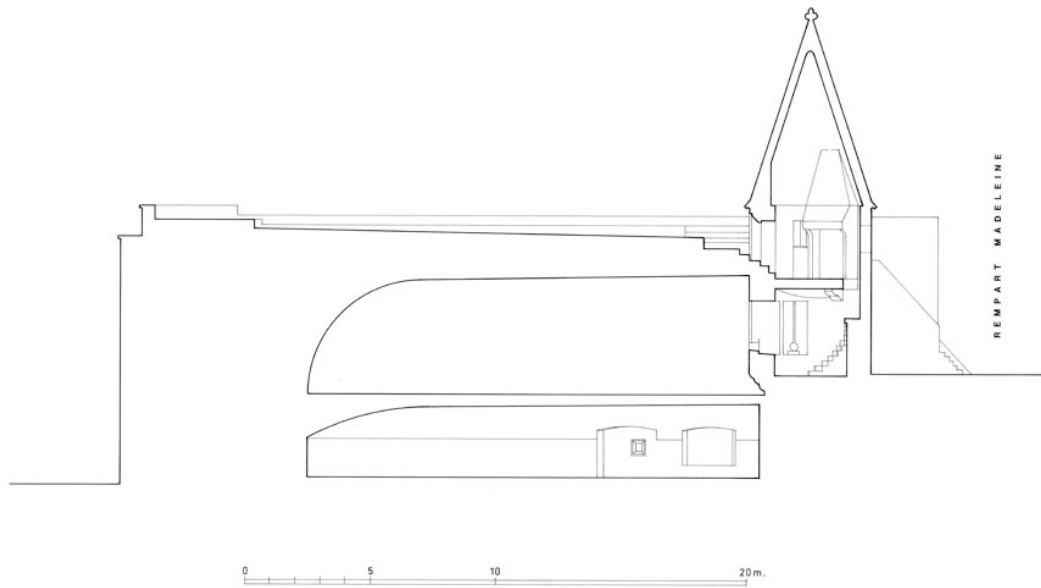

Boulevard dit Grosse Tour. Coupe A-A'.

IVR26_20122100981A2YY

Auteur de l'illustration : Alain Morelière

Date de prise de vue : 1993

Technique de relevé : relevé au théodolite ; Échelle : 1/100

(c) Région Bourgogne-Franche-Comté, Inventaire du patrimoine
reproduction soumise à autorisation du titulaire des droits d'exploitation

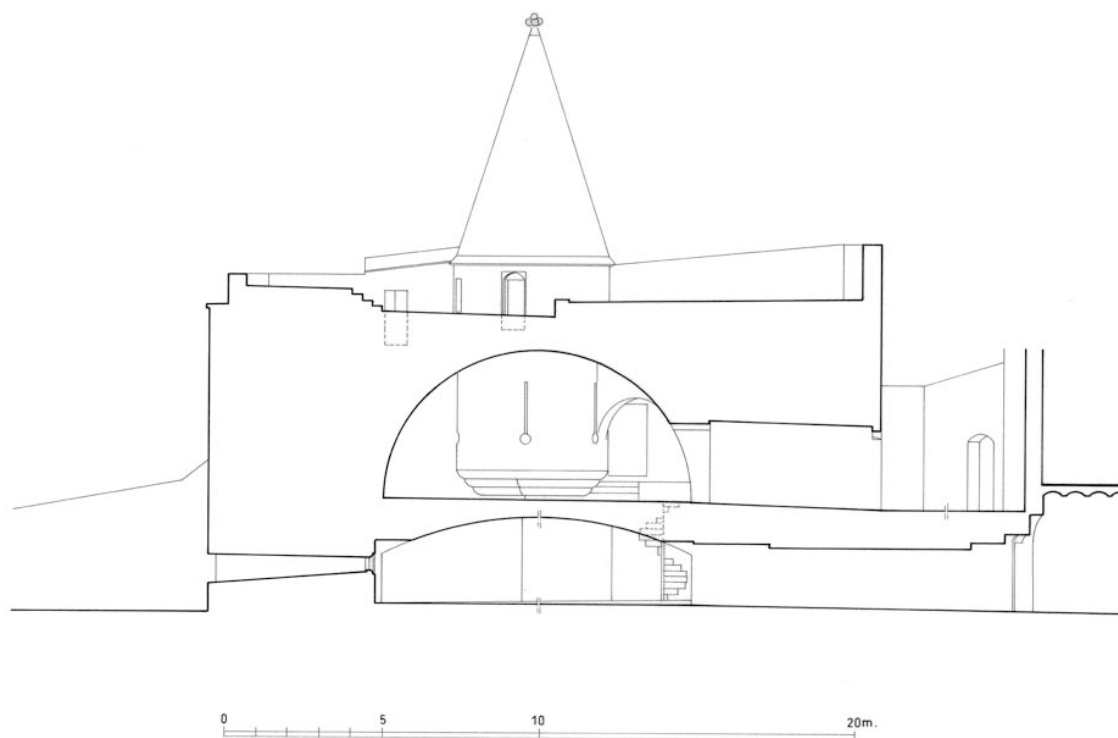

Boulevard dit Grosse Tour. Coupe B-B'.

IVR26_20122100982A2YY

Auteur de l'illustration : Alain Morelière

Date de prise de vue : 1993

Technique de relevé : relevé au théodolite ; Échelle : 1/100

(c) Région Bourgogne-Franche-Comté, Inventaire du patrimoine
reproduction soumise à autorisation du titulaire des droits d'exploitation

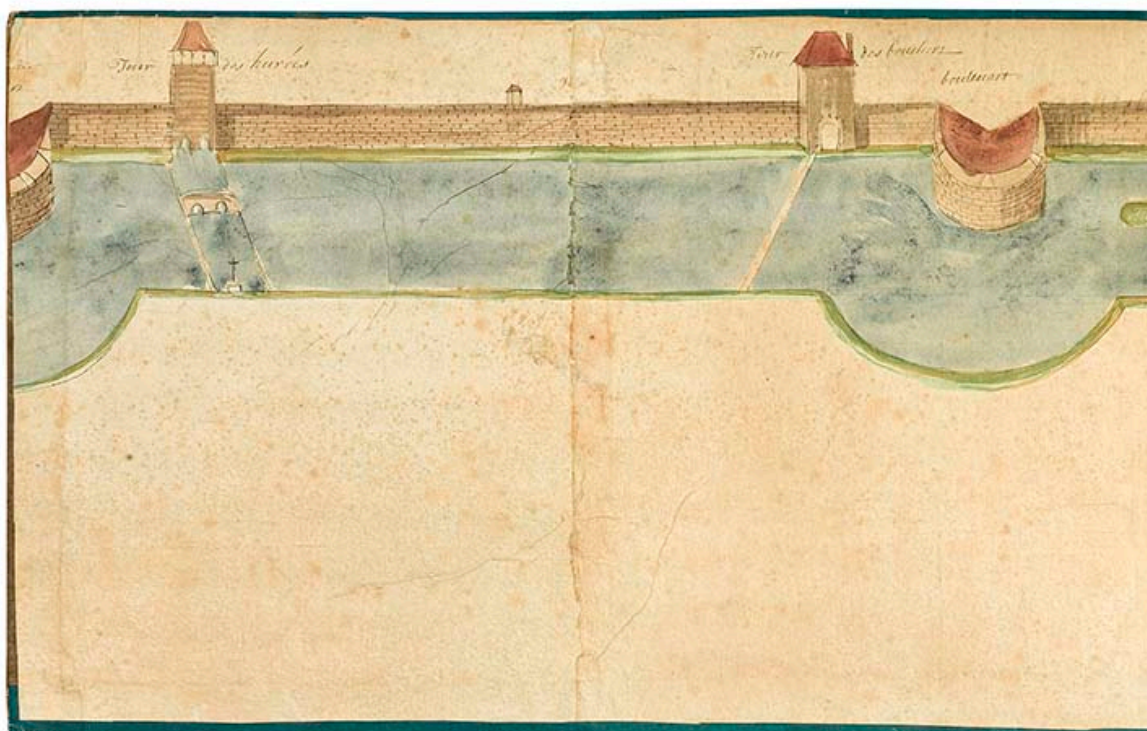

Plan et vue de l'enceinte des murailles et fortifications de la ville de Beaune (17e siècle).

Référence du document reproduit :

- **Plan et vue de l'enceinte des murailles et fortifications de la ville de Beaune (17e siècle).**
Plan et vue de l'enceinte des murailles et fortifications de la ville de Beaune. Dessin, s.n. S.d [17e siècle].
Rouleau de papier de 6 mètres de long sur 46 centimètres de hauteur.
Archives municipales, Beaune : carton 31, cote 64

IVR26_20242100149NUC4A

Auteur de l'illustration : Thierry Kuntz

Auteur du document reproduit : auteur inconnu

Date de prise de vue : 2024

(c) Archives municipales, Beaune

reproduction soumise à autorisation du titulaire des droits d'exploitation

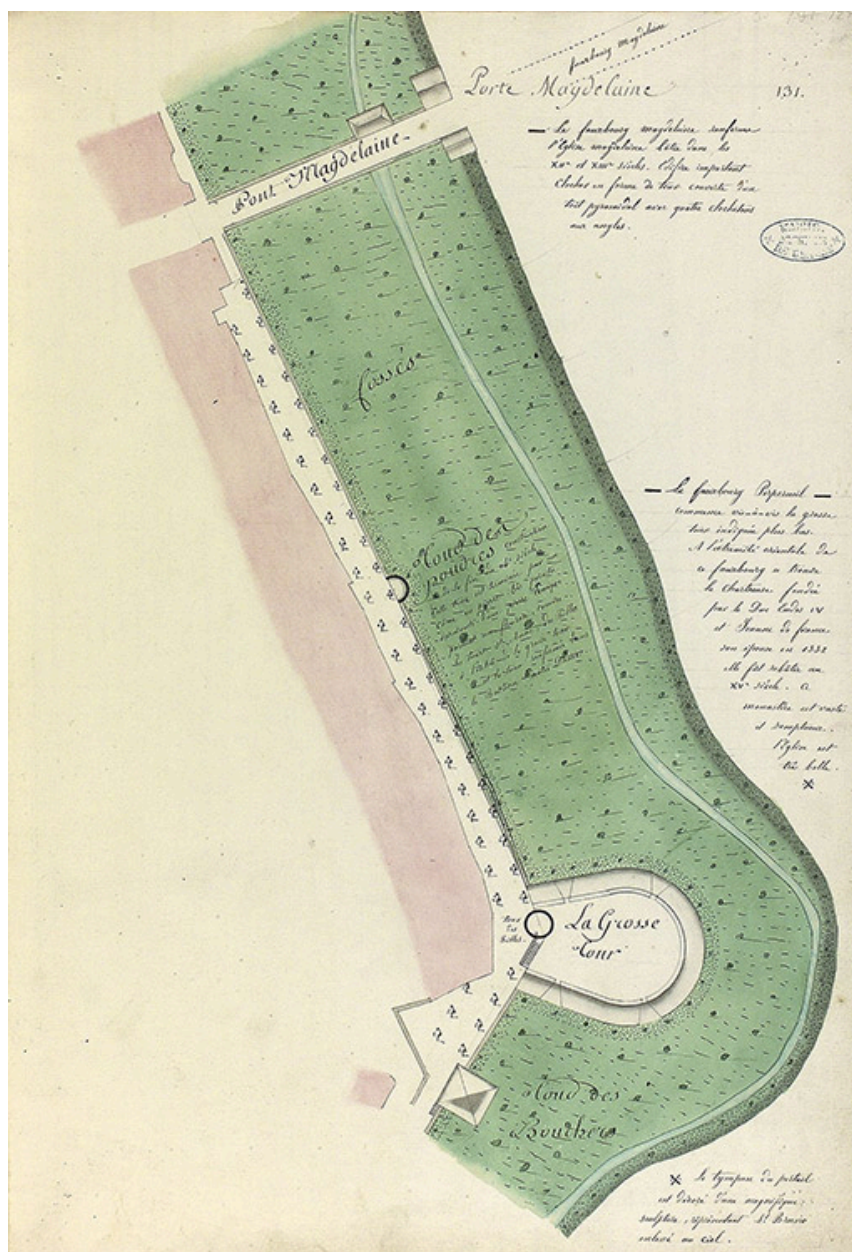

Plan en feuilles de la ville de Beaune. 1783 : la "Grosse Tour".

Référence du document reproduit :

- **Plan en feuilles de la ville de Beaune (atlas). 1783.**
Plan en feuilles de la ville de Beaune. Atlas dessiné, par Denis Quinard II. 1783.
Archives municipales, Beaune : carton 88, cote 37

IVR26_20232100095NUC4A

Auteur du document reproduit : Denis Quinard

Date de prise de vue : 2023

(c) Archives municipales, Beaune

reproduction soumise à autorisation du titulaire des droits d'exploitation

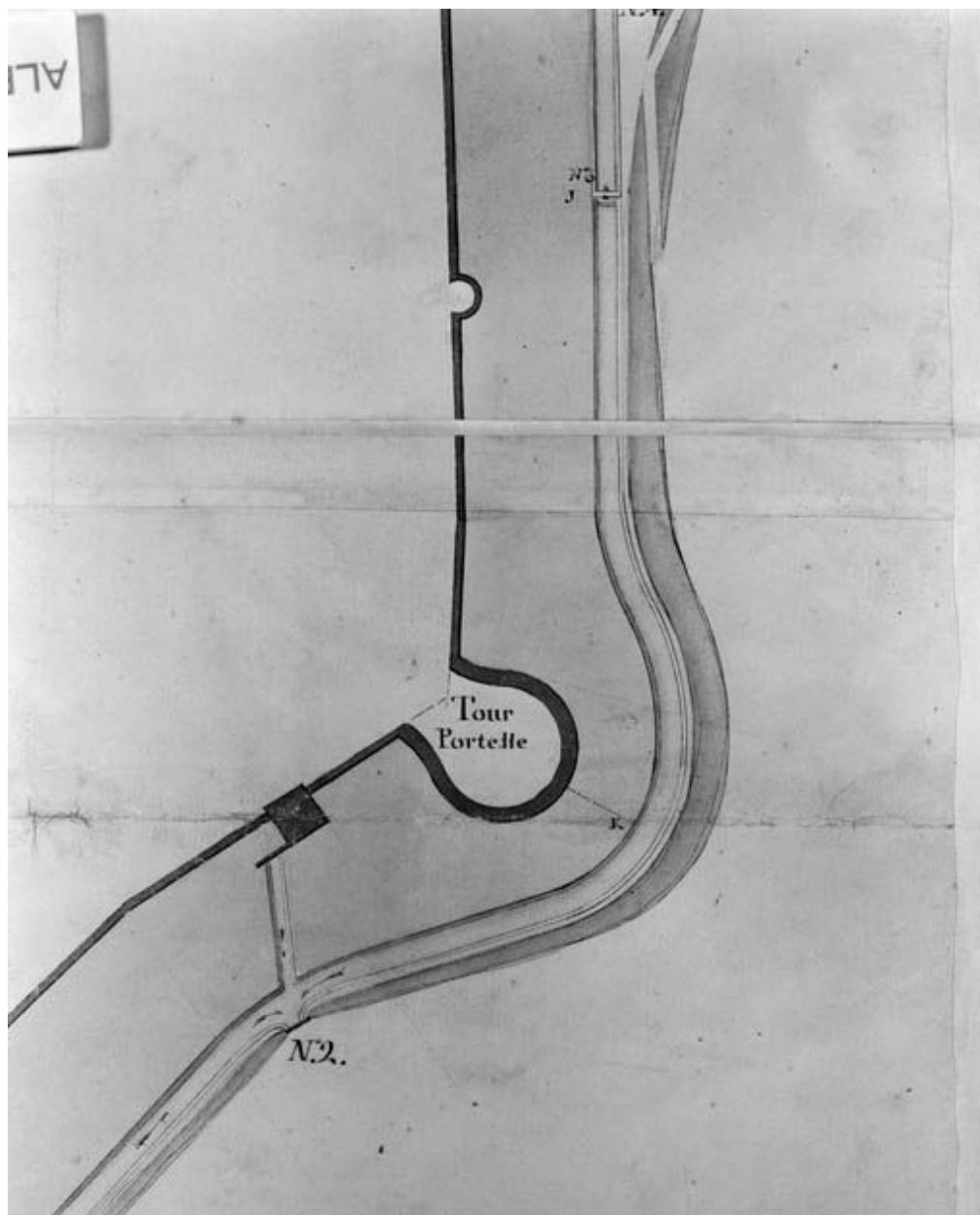

Plan de l'enceinte de Beaune levé en 1785 par François Pourcher, détail : la tour Portelle, ou "grosse tour", ou tour Calvet.

Référence du document reproduit :

- **Plan de l'enceinte de Beaune levé en 1785 par François Pourcher, détail : la tour Portelle, ou "grosse tour", ou tour Calvet.**

Plan de l'enceinte de Beaune levé en 1785 par François Pourcher [détail : la tour Portelle, ou "grosse tour", ou tour Calvet]. Dessin (plume, lavis), par François Pourcher. 1785.

Archives municipales, Beaune : carton 31, cote 100

IVR26_19882102819X

Auteur de l'illustration : Jean-Luc Duthu

Auteur du document reproduit : François Pourcher

Date de prise de vue : 1988

(c) Région Bourgogne-Franche-Comté, Inventaire du patrimoine
reproduction soumise à autorisation du titulaire des droits d'exploitation

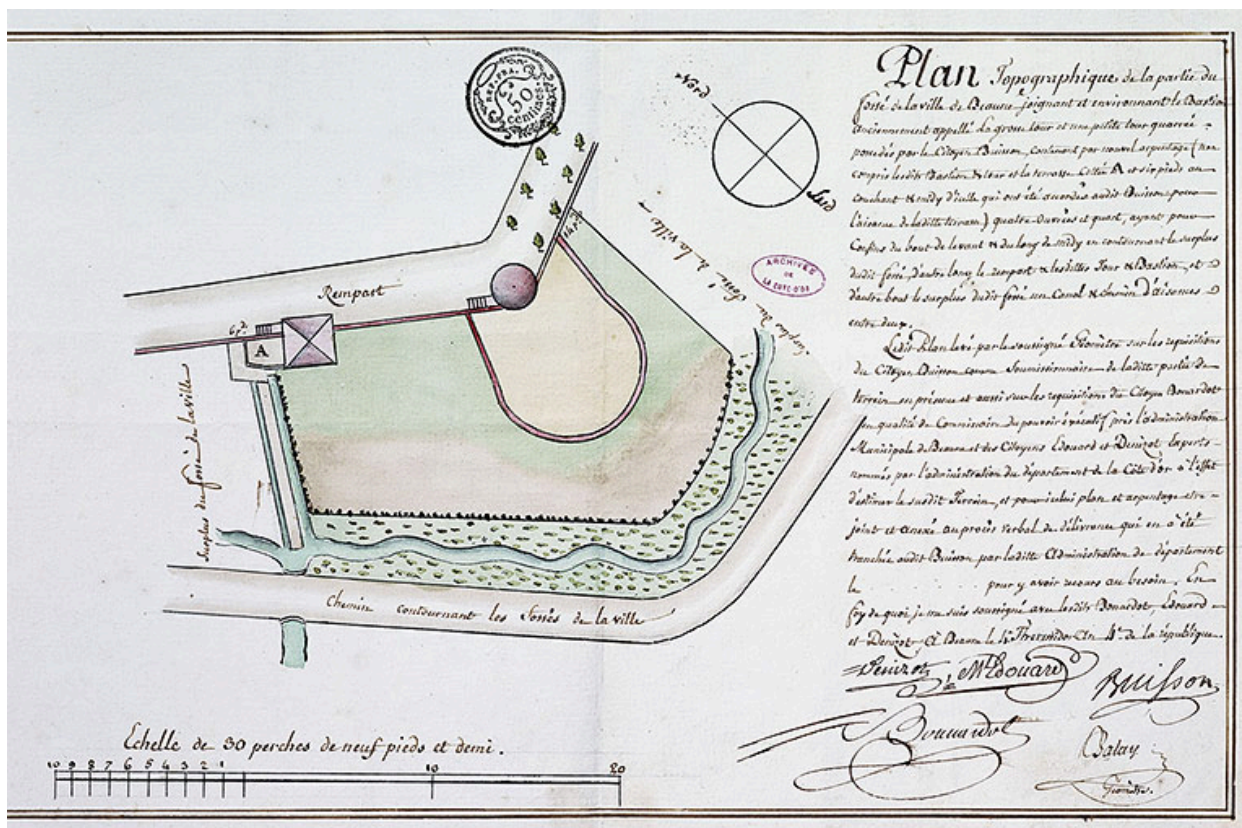

"Plan topographique de la partie du fossé de la ville joignant et environnant le bastion anciennement appelé la grosse tour [...]" levé le 4 thermidor an IV par Balay, géomètre.

Référence du document reproduit :

- **Plan topographique de la partie du fossé de la ville joignant et environnant le bastion anciennement appelé la grosse tour [...]** levé le 4 thermidor an IV par Balay, géomètre (22 juillet 1796).
Plan topographique de la partie du fossé de la ville joignant et environnant le bastion anciennement appelé la grosse tour [...]. Dessin, par Balay. le 4 thermidor an IV (22 juillet 1796).
Archives départementales de la Côte-d'Or, Dijon : Q 411, dossier 346

IVR26_19932103165XA

Auteur de l'illustration : Michel Thierry

Auteur du document reproduit : Balay

Date de prise de vue : 1993

(c) Région Bourgogne-Franche-Comté, Inventaire du patrimoine
reproduction soumise à autorisation du titulaire des droits d'exploitation



Grosse Tour, appelée aussi bastion Calvet, depuis le rempart Madeleine (1993).

IVR26_19932102342X

Auteur de l'illustration : Jean-Luc Duthu

Date de prise de vue : 1993

(c) Région Bourgogne-Franche-Comté, Inventaire du patrimoine
reproduction soumise à autorisation du titulaire des droits d'exploitation



Grosse Tour, appelée aussi bastion Calvet, depuis le fossé (1993).

IVR26_19932102335X

Auteur de l'illustration : Jean-Luc Duthu

Date de prise de vue : 1993

(c) Région Bourgogne-Franche-Comté, Inventaire du patrimoine
reproduction soumise à autorisation du titulaire des droits d'exploitation



Grosse Tour, appelée aussi bastion Calvet, depuis le fossé, détail : pierre sculptée d'une roue, emblème du gouverneur de La Trémouille, en poste lors de l'édification de la tour (1993).

IVR26_19932102337X

Auteur de l'illustration : Jean-Luc Duthu

Date de prise de vue : 1993

(c) Région Bourgogne-Franche-Comté, Inventaire du patrimoine
reproduction soumise à autorisation du titulaire des droits d'exploitation



Vue générale depuis le boulevard Perpreuil.

IVR26_20232100483NUC4A

Auteur de l'illustration : Thierry Kuntz

Date de prise de vue : 2024

(c) Région Bourgogne-Franche-Comté, Inventaire du patrimoine
reproduction soumise à autorisation du titulaire des droits d'exploitation



La tour depuis le fossé.

IVR26_20232100470NUC4A

Auteur de l'illustration : Thierry Kuntz

Date de prise de vue : 2024

(c) Région Bourgogne-Franche-Comté, Inventaire du patrimoine
reproduction soumise à autorisation du titulaire des droits d'exploitation



La tour, vue depuis celle des Bouchers.

IVR26_20242100254NUC4A

Auteur de l'illustration : Thierry Kuntz

Date de prise de vue : 2024

(c) Région Bourgogne-Franche-Comté, Inventaire du patrimoine
reproduction soumise à autorisation du titulaire des droits d'exploitation



Gorge de la tour.

IVR26_20242100284NUC4A

Auteur de l'illustration : Thierry Kuntz

Date de prise de vue : 2024

(c) Région Bourgogne-Franche-Comté, Inventaire du patrimoine
reproduction soumise à autorisation du titulaire des droits d'exploitation



Emblème du gouverneur de La Trémouille.

IVR26_20232100478NUC4A

Auteur de l'illustration : Thierry Kuntz

Date de prise de vue : 2024

(c) Région Bourgogne-Franche-Comté, Inventaire du patrimoine
reproduction soumise à autorisation du titulaire des droits d'exploitation



Terrasse de la Grosse Tour et toit conique de la tour des Billes.

IVR26_20232100302NUC4A

Auteur de l'illustration : Thierry Kuntz

Date de prise de vue : 2023

(c) Région Bourgogne-Franche-Comté, Inventaire du patrimoine
reproduction soumise à autorisation du titulaire des droits d'exploitation



Le rempart Madeleine et la porte d'entrée de la Grosse Tour.

IVR26_20232100304NUC4A

Auteur de l'illustration : Thierry Kuntz

Date de prise de vue : 2023

(c) Région Bourgogne-Franche-Comté, Inventaire du patrimoine
reproduction soumise à autorisation du titulaire des droits d'exploitation



Détail de la maçonnerie et porte d'entrée.

IVR26_20232100305NUC4A

Auteur de l'illustration : Thierry Kuntz

Date de prise de vue : 2023

(c) Région Bourgogne-Franche-Comté, Inventaire du patrimoine
reproduction soumise à autorisation du titulaire des droits d'exploitation



La cave voûtée, actuelle salle de réception.

IVR26_20232100306NUC4A

Auteur de l'illustration : Thierry Kuntz

Date de prise de vue : 2023

(c) Région Bourgogne-Franche-Comté, Inventaire du patrimoine
reproduction soumise à autorisation du titulaire des droits d'exploitation



La cave et la tour des Billes englobée dans la Grosse Tour.

IVR26_20232100307NUC4A

Auteur de l'illustration : Thierry Kuntz

Date de prise de vue : 2023

(c) Région Bourgogne-Franche-Comté, Inventaire du patrimoine
reproduction soumise à autorisation du titulaire des droits d'exploitation